

OPRAWA UFOMIC-1 70W

Oprawy UFOMIC-1 są nowoczesnymi oprawami z diodami LED firmy CREE, posiadającymi zasilacze zapewniające zachowanie parametrów sieciowych w pełnym zakresie regulacji 10-100%. W wielu rozwiązaniach opraw LED-owych podczas redukcji natężenia oświetlenia następuje znaczące pogorszenie parametrów sieciowych, co powoduje nałożenie na użytkownika karnych opłat za moc bierną. Zastosowane przez firmę MICROMEX innowacyjne rozwiązania pozwalają spełnić wymagania energetyki dotyczące parametrów sieciowych i uniknięcie opłat za moc bierną. Są to bardzo istotne właściwości, ponieważ w chwili obecnej są instalacje, na których użytkownik płaci kary za przekroczenie mocy biernej.



Istotnym elementem opraw jest zastosowanie równoległej transmisji sygnałów sterujących zarówno po sieci 230VAC jak i drogą radiową. Dotychczasowe doświadczenia firmy MICROMEX pokazują, że w instalacjach oświetlenia ulicznego występują zakłócenia zarówno w sieciach zasilających jak i radiowych utrudniających, a czasem wręcz uniemożliwiających transmisję sygnałów sterujących. Zastosowanie równoległej transmisji sygnałów sterujących (redundancji) radykalnie poprawia pewność działania systemów sterujących podnosząc w ten sposób bezpieczeństwo na drogach.

Oprawy mogą współpracować z czujnikami ruchu, które pozwalają zastosować różnorodne strategie sterowania natężeniem oświetlenia ulicznego w celu osiągnięcia maksymalnych oszczędności w zużyciu energii oraz zwiększeniu bezpieczeństwa na drodze. System pozwala na realizowanie następujących strategii oświetlenia:

- statyczna redukcja o stałe wartości w określonych godzinach (8 przedziałów czasowych)
- dynamiczne ustalanie poziomu zgodnego z normą w zależności od natężenia ruchu
- maksymalna redukcja oświetlenia np. o 90% gdy na odcinku widzianym przez kierowcę nie ma żadnego uczestnika ruchu, i podniesienie do wartości zgodnej z normą lub większej (nawet do wartości maksymalnej) gdy pojawi się samochód lub pieszy. W tym rozwiązaniu możliwe są dwa sposoby działania systemu:
 - podniesienie natężenia oświetlenia na całym prostym odcinku drogi widzianym przez pieszego, rowerzystę lub kierowcę.
 - podniesienie natężenia oświetlenia przed kierowcą na odcinku np. 200 m i przesuwanie się tego światła razem z samochodem tak, że kierowca ma cały czas rozświetlony przed sobą odcinek drogi na 200 m. Ta strategia sterowania oświetleniem w dotychczas zrealizowanych wielu instalacjach daje oszczędności w zużyciu energii ponad 80% w stosunku do mocy nominalnej zainstalowanych opraw LED. Przy modernizacjach instalacji z oprawami sodowymi, metalohalogenowymi lub rtęciowymi całkowite oszczędności na wielu odcinkach dróg mogą przekroczyć 90%

Stosowane przez innych producentów opraw LED zasilacze posiadają jeszcze jedną istotną cechę – po załączeniu napięcia zasilającego z szafy następuje uderzenie prądowe o wartościach kilkudziesięciu amperów w czasie 100-300 mikrosekund na 1 oprawę. W wielu wypadkach powoduje to przepalanie zabezpieczeń. Zjawisko to zmusza do zastosowania większych zabezpieczeń, a co za tym idzie wzrost opłat z tytułu zainstalowanej mocy.

W oprawach firmy MICROMEX zjawisko to zostało wyeliminowane, co pozwala zastosować zabezpieczenia wynikające z mocy nominalnej zainstalowanych opraw i obniżenie opłat z tytułu zainstalowanej mocy.

Z opraw można zdalnie odczytać następujące informacje:

- napięcie zasilania modułu LED
- prąd zasilania modułu LED
- moc
- zużyta energia
- czas pracy oprawy
- czas pracy modułów LED
- informację o uszkodzeniu modułów LED

WYMIARY (mm)

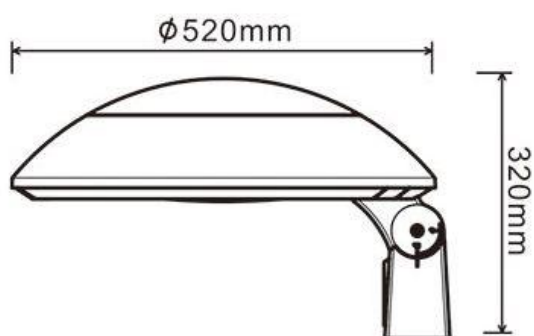

Rozsył światła

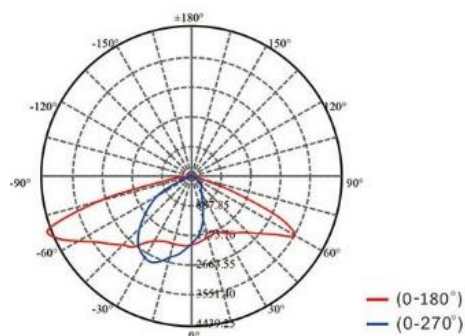

DANE TECHNICZNE

- Wysoka skuteczność świetlna: zastosowano diody Cree 155lm/W
- Wskaźnik oddawania barw (CRI > 70) spełniający normę
- L90 > 50 000 godzin dla temp. 105 °C

Zastosowanie

- Drogi, ścieżki pieszo-rowerowe.

Specyfikacja

•Typ	Oprawa UFOMIC-1
•Zakres temperatur pracy	od -30 do +50 °C
•Obudowa	dwukomorowa
•Stopień szczelności	IP 66
•Stopień ochrony	I klasa
•Źródło światła	diody LED firmy Cree
•Zasilacz	Wbudowany
•Pobór mocy (+/-10%)	70W
•Napięcie zasilania	180V-265 V / 50-60 Hz
•Kąt rozsyłu światła	optyka ustalana przy zamówieniu
•Redukcja mocy	W zakresie: 10-100%
•Skorelowana temperatura barwowa	4000K lub 5000 K
•Materiał	Korpus: aluminium malowane proszkowo
•Klosz:	PC
•Kolor	Szary
•Współczynnik oddawania barw	≥70
•Instalacja	na rurze
•Średni okres trwałości użytkowej	>100 000 godzin
•Sterowanie	TAK
•Rodzaj komunikacji	PLC zgodnie z europejską normą CENELEC w standardzie ISO/IEC 14908, radiowa Thread, Zigbee, subGHz o większym zasięgu ok 2km
•Współpraca z systemem sterowania od czujników ruchu	System LEDMICON